



MARIMEX

Infrasauna Marimex Elegant 3002XXL Návod k použití

Poděkování



Jsme rádi, že jste si vybrali infrasaunu od společnosti Marimex. Věříme, že pravidelným používáním upevníte vaše zdraví, odpočnete si a na čas zapomenete na starosti všedního dne. Před sestavením a prvním použitím infrasauny si pečlivě prostudujte tento návod. S jeho pomocí zvládnete ovládání snadno a rychle. Doporučujeme vám návod uschovat pro případné budoucí použití. Upozorňujeme, že infrasauna je určená výhradně pro domácí použití.

Obsah



Poděkování	2
Obsah	2
Obsah balení a rozmístění topidel	3
Než začneme stavět	5
— Doporučení před stavbou	4
— Bezpečnostní pokyny	5
Stavba krok za krokem	6
Máme postaveno	13
— Ovládání infrasauny	13
— Ovládání rádia	13
— Ovládání ionizátoru	14
— Bezpečnostní pokyny užívání infrasauny	15
— Kdy infrasaunu nepoužívat	16
Doporučení – péče o infrasaunu, příslušenství, užívání infrasauny	18
— Péče o infrasaunu	18
— Příslušenství	18
Záruční podmínky, kontakty	18



230V/50Hz s dostatečným proudovým jištěním. Doporučujeme napájecí přívod osadit i proudovým chráničem s vybavovacím proudem nepřesahujícím 30 mA.

- Infrasaunu stavte pouze v temperovaném prostoru s nízkou vzdušnou vlhkostí. Nedoporučujeme infrasaunu umísťovat ve vlhkých prostorách se špatnou ventilací a cirkulací vzduchu. Na vlhkých místech dochází ke koncentraci vzdušné vlhkosti, což může mít negativní vliv na elektronické součástky.
- Pro umístění infrasauny je ideální prostor s teplotou minimálně 15°C. Teplota okolí přímo ovlivňuje teplotu uvnitř infrasauny. Pokud umístíte infrasaunu do chladného prostředí, vnitřní teplota nedosáhne maximálních hodnot.
- Je vám něco nejasné? Potřebujete poradit s výběrem infrasauny nebo s montáží? Zavolejte na naše Zákaznické centrum, rádi vám poradíme.

Bezpečnostní pokyny

- Dříve než se pustíte do montáže, pečlivě prostudujte tyto pokyny.
- K samotné montáži jsou zapotřebí 2 dospělé osoby.
- Ujistěte se, že zásuvka určená pro připojení infrasauny má optimální parametry. Pokud má zásuvka slabý příkon, hrozí přehřívání a následný požár.
- Infrasaunu neumísťujte na mokřém podkladu, v bezprostřední blízkosti vany či bazénu.
- Napájecí kabel pokládejte tak, aby se minimalizovalo riziko poškození sešlápnutím či skřípnutím. Pokud infrasaunu nebudete dlouhodobě používat, vytáhněte kabel ze zásuvky a stočte jej. Při odpojování jej odpojte tahem za zástrčku, nikoliv za kabel. V opačném případě hrozí poškození kabelu nebo zásuvky.

Telefon: 261 222 111

E-mail: zakaznickecentrum@marimex.cz



4.

OSAZENÍ ZADNÍ STĚNY

Zadní stěnu připojte k bočním stěnám pomocí zaklapávacích spon. Topidla směřují dovnitř infraosauny.



Umístěná zadní stěna



Nezajištěná spona



Zajištěná spona

5.

OSAZENÍ STROPU A PROTÁHNUTÍ KABELŮ

Při osazení stropu protáhněte kabely na strop infraosauny, kde je poté budete propojovat. Vrchní část stropu obsahuje kabeláž. Kabely z vnitřní části sauny – z bočních stěn, je nutné protáhnout otvory na horní desku. Pozor na poškození kabelů. Otvory stěn a stropu musí být vyrovnány před dosednutím stropu.

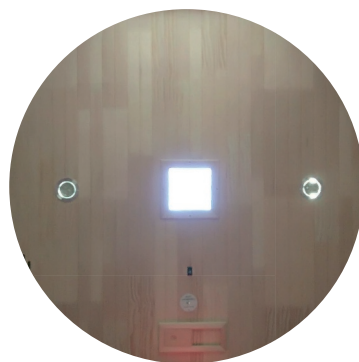

Strop infraosauny – odvětrání směruje do zadní části sauny



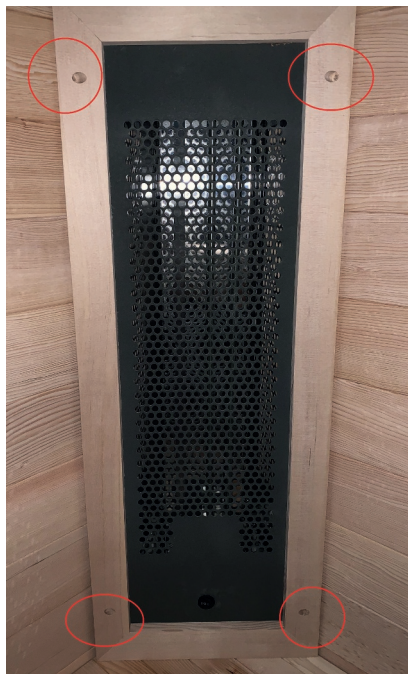

Umístěné rohové topidlo
– vzdálenost od podlahy 8cm

b) Přišroubujte topidla do rohu infraosauny.
Vzdálenost dolní části topidla od podlahy
infraosauny = 8cm.

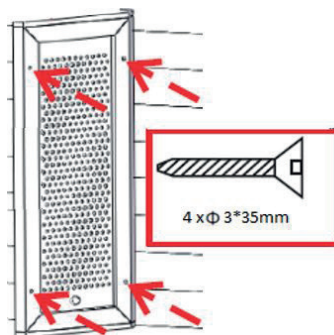

c) Přišroubujte horní kryt topidla.

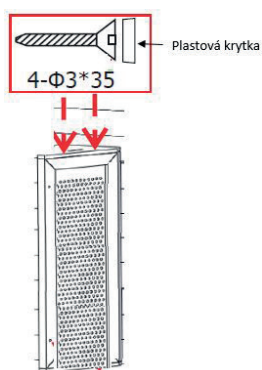

Umístěný horní
kryt topidla



MÁME POSTAVENO

Ovládání infrasauny



Před spuštěním infrasauny se ujistěte, že hlavní vypínač na stropě uvnitř infrasauny je v poloze zapnuto = I (poloha O = vypnuto).

OVLADÁČÍ PANEĽ

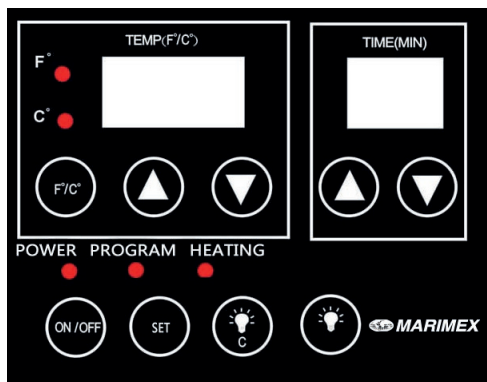

Tlačítko slouží k zapnutí a vypnutí infrasauny. Krátkým stiskem tlačítka zapnete saunu – rozsvítí se vnitřní barevné osvětlení (bílá barva).



Pomocí šipek nastavte požadovanou teplotu.



Pomocí šipek nastavte požadovaný čas saunování.

Krátkým stisknutím tlačítka  - aktivujete topná tělesa. Sauna se začne nahřívat.

Po uplynutí nastaveného času se topidla automaticky vypnou.



– tlačítko slouží k ovládání vnitřní barevné **LED terapie**. Opakovanými stisky tlačítka měníte barvy LED terapie. Můžete tak navolit barvu, která je vám nejpříjemnější.

V případě, že chcete aby se barvy měnily automaticky, navolte světle modrou barvu a poté stisknete tlačítko ještě jednou – LED terapie se přepne na automatický režim a barvy se budou měnit každých 11 vteřin. Stisknutím a podržením tlačítka na dobu 3 vteřin se LED terapie vypne.



– tlačítko slouží k ovládání vnitřního světla.



– tlačítko umožňuje odložené spuštění sauny – odložený start. Stiskněte tlačítko **SET**.

Pomocí šipek „TEMP“



– nastavíte hodiny a **pomocí šipek „TIME“**



– minuty, za jak dlouho má sauna začít topit. Po uplynutí požadovaného času se sauna automaticky zapne. Zajistěte, aby sauna nebyla při odloženém startu v době svého zapnutí bez dozoru!



– tlačítko umožňuje přepínat mezi stupnicí **Celsius/Fahrenheit**.

Stisknutím a podržením tlačítka **ON/OFF** saunu vypnete.







Ovládání přehrávače



Krátkým stiskem tlačítka „MODE“  - navolíte požadovaný režim přehrávání: USB, paměťová karta (pokud je k dispozici), Bluetooth, FM radio, Line (externí vstup).

Ovládání v režimu USB / paměťová karta nebo Bluetooth



Krátkým stiskem tlačítek „VOL- / VOL+“  /  – přeskakujete jednotlivé skladby a volíte požadované soubory k přehrání.



Dlouhým stiskem tlačítek „VOL- / VOL+“  /  – nastavujete požadovanou hlasitost (0-32).

Tlačítko „PLAY/PAUSE“  – slouží k pozastavení / spuštění přehrávaného obsahu.

Ovládání v režimu FM rádio

Dlouhým stiskem tlačítka „PLAY/PAUSE“  – spustíte automatické ladění stanic. Systém uloží všechny stanice, které naladí.

Krátkým stiskem tlačítek „VOL- / VOL+“  /  – volíte mezi jednotlivými uloženými stanicemi.

Dlouhým stiskem tlačítek „VOL- / VOL+“  /  – nastavujete požadovanou hlasitost (0-32).

Ovládání topidel

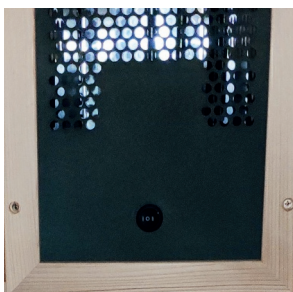

Sauna je vybavena duálními topidly.

Každé topné těleso obsahuje **2 druhy topidel - Red light a Magnesium.**

Pomocí tlačítka na spodní straně topného tělesa si můžete zvolit, jaké topidlo chcete zapnout.

POLOHA „I“ – zapnuté topidlo Red light

POLOHA „II“ – zapnuté topidlo Magnesium

POLOHA „O“ – obě topidla vypnuta



Zapnout obě topidla naráz na jednom topném tělese nelze.

Na každém topném tělese můžete zvolit jiný druh topidla, popřípadě zapnout pouze Vámi zvolená topná tělesa. Druhy topidel můžete v průběhu saunování libovolně měnit.

RED LIGHT – dosahují téměř okamžitě požadované teploty. Jsou tvořeny trubicemi z křemičitého skla, které kromě intenzivního sálavého tepla vyzařují také světlo umocňující jejich blahodárné terapeutické účinky. Vyzařují teplo na krátkých vlnových délkách.

MAGNESIUM – magnesiová topidla (též označovaná jako „incoloy“) jsou svojí strukturou téměř identická s keramickými topidly, ale jejich vnější vrstva je vyrobena z nerezové oceli, hliníku, nebo slitiny incoloy. Rychle se nahřívají a dosahují vysokých provozních teplot. Vyzařují teplo v dlouhých vlnových délkách.



Bezpečnostní pokyny užívání infrasauny

- Před každým zapnutím infrasaunu prohlédněte, zda není poškozená či se uvnitř nenacházejí nevhodné předměty.
- Infrasaunu neopravujte svépomocí. V případě jakéhokoliv problému se obraťte přímo na prodejce. Neoprávněné pokusy o opravu mohou vést k porušení bezpečnostních zásad a neplatnosti záruky.
- Pokud dojde k poškození napájecího kabelu, je třeba zajistit okamžitou výměnu zástupcem výrobce nebo jinou kvalifikovanou osobou. Horký napájecí kabel znamená problém s napájecím zařízením. V takovém případě kontaktujte výrobce nebo kvalifikovaný servis.
- V případě výměny náhradních dílů se ujistěte, že jsou kompatibilní s daným typem infrasauny a mají stejné parametry jako původní díly. Použití neautorizovaných dílů může vést k požáru, úrazu elektrickým proudem nebo jiným nebezpečím. Po opravě pověřte servisního technika bezpečnostní kontrolou. Teprve poté je možné infrasaunu znovu používat.
- Nepoužívejte infrasaunu během bouře, hrozí nebezpečí úrazu elektrickým proudem.
- Nelijte vodu ani jiné kapaliny na infračervené topné jednotky nebo jiná elektrická zařízení. Do topných jednotek nenarážejte tvrdými předměty, hrozí zkrat, výpadek elektrické sítě či dokonce požár.
- Pokud je infrasauna v pracovním režimu, nikdy v ní neusínejte.
- Opakovaně nezapínejte a nevypínejte napájecí a topný systém, hrozí poškození elektrického zařízení.
- Některé modely infrasaun jsou vybaveny střešními světly, která během provozu dosahují vysokých teplot. Při svícení se jich nedotýkejte, hrozí popálení. Buďte opatrní i cca 20 minut po zhasnutí.





- Za provozu infrasauny se nedotýkejte infračervených topidel, jejich teplota přesahuje 70°C a hrozí popáleniny. Topidla nezakrývejte, může vzniknout požár.
- Děti mohou infrasaunu používat pouze pod dohledem dospělých.
- Neukládejte žádné předměty na horní nebo vnitřní stěny sauny. Do sauny nevnášejte domácí zvířata, kovové předměty. Sauna není určena k sušení prádla.

Kdy infrasaunu nepoužívat

- Infrasauna není vhodná pro osoby:
 - se sníženými fyzickými, smyslovými nebo mentálními schopnostmi, pokud není zajištěn jejich dohled a instruktáž
 - které nejsou seznámeny s obsluhou v rozsahu tohoto návodu
 - pod vlivem léků, omamných prostředků apod., snižujících schopnost rychlé reakce
- Nepoužívejte infrasaunu po náročném fyzickém výkonu. Počkejte cca 30 minut, dokud se vaše tělo neochladí.
- Při používání infrasauny hrozí přehřátí organismu. Myslete na to, že tělesná teplota by neměla přesáhnout 39°C (103°F). Mezi příznaky nadměrného přehřátí organismu patří závratě, letargie, ospalost a mdloby. Následky nadměrného přehřátí organismu mohou zahrnovat neschopnost vnímat teplo, tělesnou neschopnost opustit saunu, neuvědomění si hrozícího nebezpečí, ztrátu vědomí a poškození plodu u těhotných žen. Při nastavování teploty infrasauny buďte proto mimořádně opatrní.
- Vysoké teploty mohou negativně působit na osoby s roztroušenou sklerózou, systémovým lupus erythematodes, diabetickou neuropatií, Parkinsonovou chorobou, nádory centrálního nervového systému nebo adrenalinovou nedostatečností (např. Addisonova choroba).
- Používání infrasauny by se měly vyvarovat osoby trpící hemofilii či krvácivými stavy. Infrasaunu nedoporučujeme osobám s horečkou či alergií na teplo. Kovové šrouby, kloubní náhrady a další implantáty obvykle dlouhodobě infračervené záření odrážejí, k jejich zahřívání tedy nedochází.
- Silikonové implantáty naopak infračervené záření absorbují, proto může dojít k zahřátí implantátů či okolní tkáně. Vzhledem k tomu, že se silikon taví při teplotách větších než 200°C, infračervené záření by na ně nemělo mít negativní



vliv. Pacient s jakýmkoliv implantátem by měl použití infrašauuny konzultovat se svým lékařem.

- Pokud berete jakékoliv léky, užití infrašauuny konzultujte s lékařem nebo farmakologem. Některé léky mohou ovlivnit schopnost těla regulovat teplotu. Sem patří například diuretika, antihistaminy, betablokátory nebo barbituráty.
- Infračervená terapie je nevhodná pro pacienty s některými srdečními chorobami včetně hypertenze, hypotenze, chronického srdečního selhání nebo problémy s koronární cirkulací. Pokud trpíte jednou z těchto nemocí, dlouhé vystavování vysokým teplotám pro vás může být nebezpečné.
- Tato kontraindikace se týká i pacientů s léky na úpravu tlaku nebo s kardio-stimulátorem. Vybrané modely infrašauun obsahují magnety, které mohou jeho činnost ovlivnit.
- Děti a lidé vyššího věku by měli užívání infrašauuny konzultovat s lékařem. Tělesná teplota se u dětí zvyšuje velmi rychle a jejich tělesná termoregulace není ještě tak vyvinutá jako u dospělých. Naopak u starších osob se schopnost udržování optimální tělesné teploty a funkce potních žláz postupem času snižuje.
- V případě úrazu kloubu nedoporučujeme navštěvovat infrašauunu minimálně 48 hodin nebo dokud otok a zarudnutí neodezní. U chronických otoků kloubů hrozí, že na tepelnou terapii nebudou reagovat příznivě.
- Během těhotenství (nebo i při podezření) užívání infrašauuny nedoporučujeme. Při zvyšování tělesné teploty může totiž docházet ke zvyšování teploty abiotické tekutiny, což by v extrémních případech mohlo vést k poškození plodu a vrozeným vadám. U těhotných žen je zvýšené riziko přehřátí organismu a následného bezvědomí.



Upozornění

Infračervené paprsky produkované vaší infrašauunou nabízejí široké spektrum možných terapeutických přínosů a účinků. Tyto přínosy jsou prezentovány pouze pro referenční účely a neznamenají, že by z těchto výroků plynulo, že infračervené sauny vytvářejí prostředek pro léčbu nebo péči při jakékoliv nemoci. Takové závěry by se z uvedených tvrzení neměly vyvozovat.



Doporučení

Péče o infrasaunu

- Na dřevěných částech infrasauny, které jsou pohledově skryté, se mohou vyskytovat drobná poškození vzniklá při výrobě (vrypy, škrábance aj.), které nemají vliv na funkci sauny ani nesnižují její konečný vzhled.
- Během užívání infrasauny mohou ve dřevě vznikat drobné trhliny. Nejedná se o vadu, ale o běžnou vlastnost použitého dřeva.
- Dveře infrasauny nejsou konstruovány pro hermetické uzavření. Používáte-li infrasaunu na chladném místě, můžete dveře opatřit vhodným těsněním.
- K čištění infrasauny nepoužívejte kapalně čistící prostředky ani aerosolová čisticidla, pokud nejsou k tomu přímo určené.
- V infrasauně pravidelně zametejte nebo vysávejte podlahu a lavice.
- Místa vystavená častému kontaktu s lidským tělem (okolí dveří, ovládací panel, stěny nad lavicemi, atd.) utírejte čistým vlhkým hadrem.
- Nepoužívejte čistící prostředky, které mohou dřevo zabarvit nebo dokonce zanechat stopy. Vhodné nejsou ani přípravky, které se vlivem tepla uvolňují. Používejte výhradně přípravek Saunareiniger.
- Interiér ani vnější stěny infrasauny nikdy nepolévejte vodou.
- Při údržbě infrasauny nepoužívejte barvy, mořidla ani jiné chemické nátěry. Horko může způsobit uvolňování škodlivých výparů.

Příslušenství

Při infrasaunování můžete použít řadu doplňků, jako jsou solné lampy, vonné esence či masážní pomůcky, které zážitek ještě umocní. Kompletní nabídku najdete na www.marimex.cz.

Záruční podmínky

ZÁRUČNÍ PODMÍNKY SE ŘÍDÍ REKLAMAČNÍM ŘÁDEM, KTERÝ NALEZNETE NA WWW.MARIMEX.CZ. USCHOVEJTE SI NÁVOD, PRODEJNÍ DOKLAD A SÉRIOVÉ ČÍSLO VÝROBKU (UMÍSTĚNO NA INFRASAUNĚ) PRO BUDOUCÍ POUŽITÍ.



Likvidace obalu a použitých elektrických a elektronických zařízení

Použitý obalový materiál odložte na místo určené obcí k ukládání odpadu. Použitá elektrická a elektronická zařízení nepatří do komunálního odpadu.

Dodržujte platné předpisy. Chraňte životní prostředí. Pro správnou likvidaci a recyklaci nefungující elektrický přístroj vraťte svému prodejci nebo odevzdejte do určeného sběrného dvora. Pokud zařízení obsahuje baterie, pak je před odevzdáním prodejci vyjměte. Tento výrobek splňuje veškeré základní bezpečnostní a zdravotní požadavky směrnic EU, které se na něj vztahují.



Kontakty

www.marimex.cz

Zákaznické centrum

tel.: 261 222 111

e-mail: info@marimex.cz

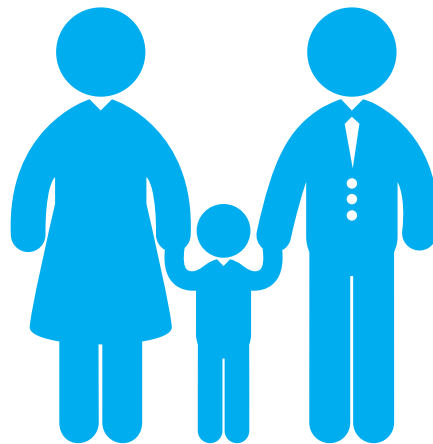



MARIMEX

Infrasauna Marimex Elegant 3002XXL Návod na použitie

Pod'akovanie



Sme radi, že ste si vybrali infrasaunu od spoločnosti Marimex. Veríme, že pravidelným používaním upevníte vaše zdravie, oddýchnete si a na čas zabudnete na starosti všedného dňa.

Pred zostavením a prvým použitím infrasauny si pozorne preštudujte tento návod. S jeho pomocou zvládnete ovládanie ľahko a rýchlo. Odporúčame vám návod uschovať pre prípadné budúce použitie. Upozorňujeme, že infrasauna je určená výhradne pre domáce použitie.

Obsah



Pod'akovanie	20
Obsah	20
Obsah balenia a rozmiestnenie ohrievačov	21
Skôr ako začneme stavať	22
— Odporúčanie pred stavbou	22
— Bezpečnostné pokyny	23
Stavba krok za krokom	24
Máme postavené	31
— Ovládanie infrasauny	31
— Ovládanie rádia	31
— Ovládanie ionizátora	32
— Bezpečnostné pokyny ovládanie infrasauny	33
— Kedy infrasaunu nepoužívať	34
Odporúčanie – starostlivosť o infrasaunu, príslušenstvo, užívanie infrasauny .	36
— Starostlivosť o infrasaunu	36
— Príslušenstvo	36
Záručné podmienky, kontakty	36



Rozmiestnenie ohrievačov

Marimex **Elegant** 3002XXL

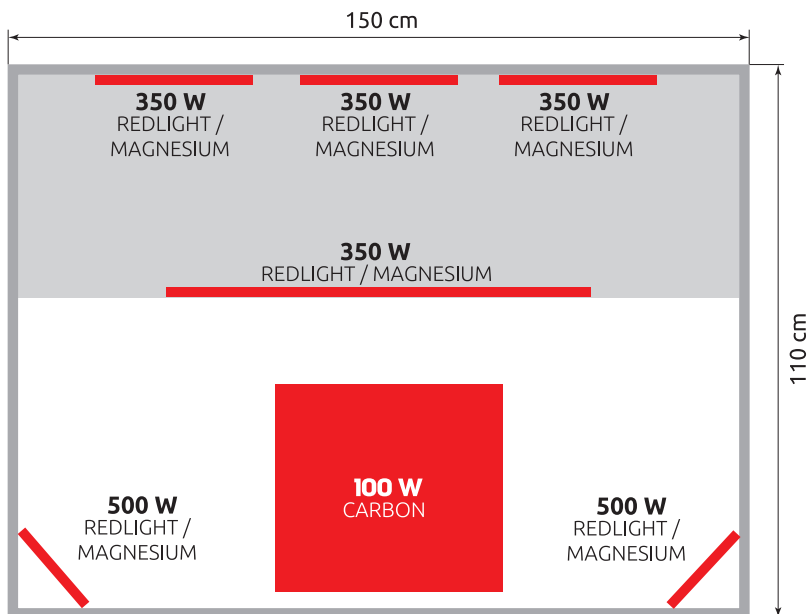

Skôr ako začneme stavať

ODPORÚČANIE PRED STAVBOU

- Skontrolujte si, či rozmery infrašauny zodpovedajú rozmerom miestnosti, kde budete infrašaunu užívať. Zvýšenú pozornosť venujte vstupným dverám infrašauny, ktoré pri otvárani zaberú ďalší priestor.
- Pre bezpečné používanie infrašauny je dôležité, aby podložie pod infrašaunou bolo pevné a stabilné. Stavba na nerovnom teréne môže spôsobiť zlé usadenie jednotlivých častí a následné poškodenie infrašauny.
- Zaistíte dostatok priestoru a pohodlný prístup k miestu, kde budete infrašaunu skladať. Prenos jednotlivých dielov i samotná stavba bude rýchlejšia a bezproblémová.



- V blízkosti sauny musí byť nainštalovaná zásuvka elektrického napájacieho prívodu 230V / 50Hz s dostatočným prúdovým istením. Odporúčame napájací prívod osadiť aj prúdovým chráničom s vybavovacím prúdom nepresahujúcim 30 mA.
- Infrasaunu stavajte len v temperovanom priestore s nízkou vzdušnou vlhkosťou. Neodporúčame infrasaunu umiestňovať vo vlhkých priestoroch so zlou ventiláciou a cirkuláciou vzduchu. Na vlhkých miestach dochádza ku koncentrácii vzdušnej vlhkosti, čo môže mať negatívny vplyv na elektronické súčiastky.
- Pre umiestnenie infrasauny je ideálny priestor s teplotou minimálne 15 °C. Teplota okolia priamo ovplyvňuje teplotu vo vnútri infrasauny. Ak umiestnite infrasaunu do chladného prostredia, vnútorná teplota nedosiahne maximálne hodnoty.
- Je vám niečo nejasné? Potrebujete poradiť s výberom infrasauny alebo s montážou? Zavolajte na naše Zákaznícke centrum, radi vám poradíme.

Bezpečnostné pokyny

- Skôr ako sa pustíte do montáže, starostlivo preštudujte tieto pokyny.
- K samotnej montáži sú potrebné 2 dospelé osoby.
- Uistite sa, že zásuvka určená pre pripojenie infrasauny má optimálne parametre. Ak má zásuvka slabý príkon hrozí prehrievanie a následný požiar.
- Infrasaunu neumiestňujte na mokrom podklade, v bezprostrednej blízkosti vane či bazéna.
- Napájací kábel pokladajte tak, aby sa minimalizovalo riziko poškodenia zošľapnutím či pricviknutím. Ak infrasaunu nebudete dlhodobo používať, vytiahnite kábel zo zásuvky a stočte ho. Pri odpájaní ho odpojte ľahom zástrčku, nie kábel. V opačnom prípade hrozí poškodenie kábla alebo zásuvky.

Telefón: 02/330 04 194

E-mail: info@marimex.sk





Umiestnený rohový ohrievač
– vzdálenosť od podlahy 8cm

b) Priskrutkujte ohrievače do rohov infrasauny. Vzdialenosť dolnej časti ohrievača od podlahy infrasauny = 8cm.

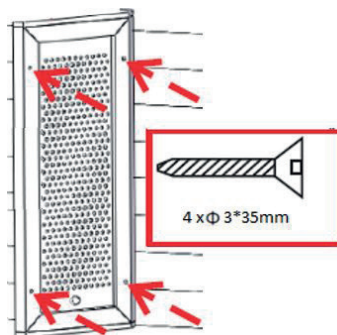

c) Priskrutkujte horný kryt ohrievača.

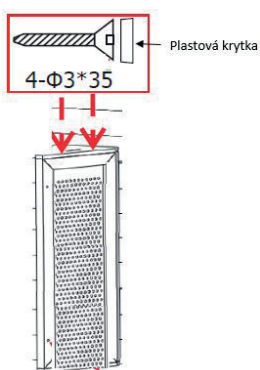

Umiestnený horný
kryt ohrievača



7. PREPOJENIE PODLAHOVÉHO OHRIEVAČA

a) Voľný kábel od podlahového ohrievača prepojte s voľným káblom vystupujúcim zo zadnej steny.



Prepojený kábel podlahového ohrievača

b) Spojené káble zakryte drevným krytom a priskrutkujte.

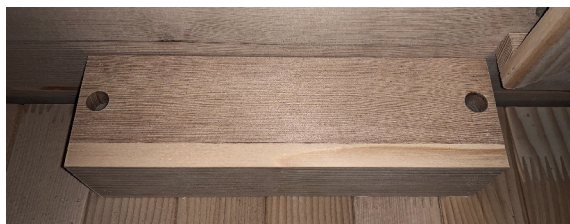

Zakrytý spoj káblov

8. UMIESTNENIE LAVICE

a) Priskrutkujte podporu lavice.

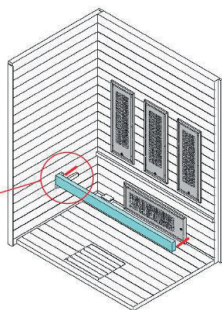
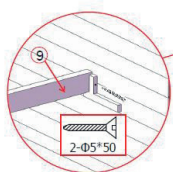

Inštalovaná podpora lavice

b) Umiestnite sedák lavice.



Umiestnená lavica

9. UMIESTNENIE OPIERKY HLAVY

Opierku hlavy priskrutkujte k zadnej stene.

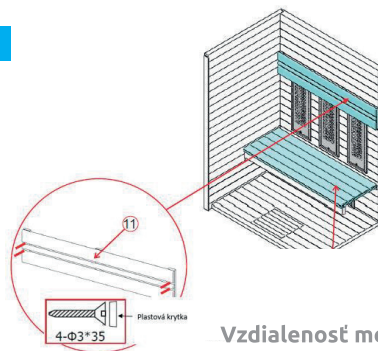

Vzdialenosť medzi sedadlom lavice a opierkou hlavy by mala byť cca 69cm. Upravte v závislosti na výške postavy.



Umiestnená opierka hlavy



12.

UMIESTNENIE KRYTU STROPU

Po zapojení a otestovaní správnej funkčnosti infrašauny a vybavenia priskrutkujte vrchný kryt stropu.

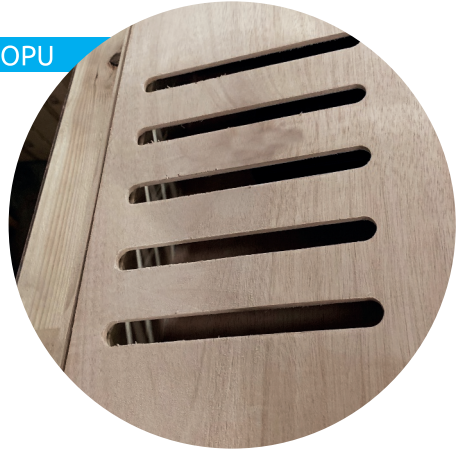
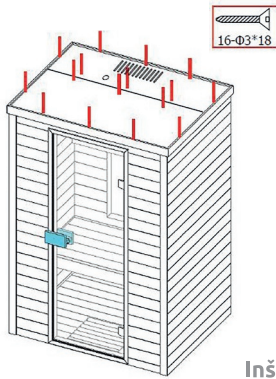

Inštalácia krytu stropu

13.

HOTOVO, VAŠA INFRAŠAUNA JE PRIPRAVENÁ NA POUŽITIE

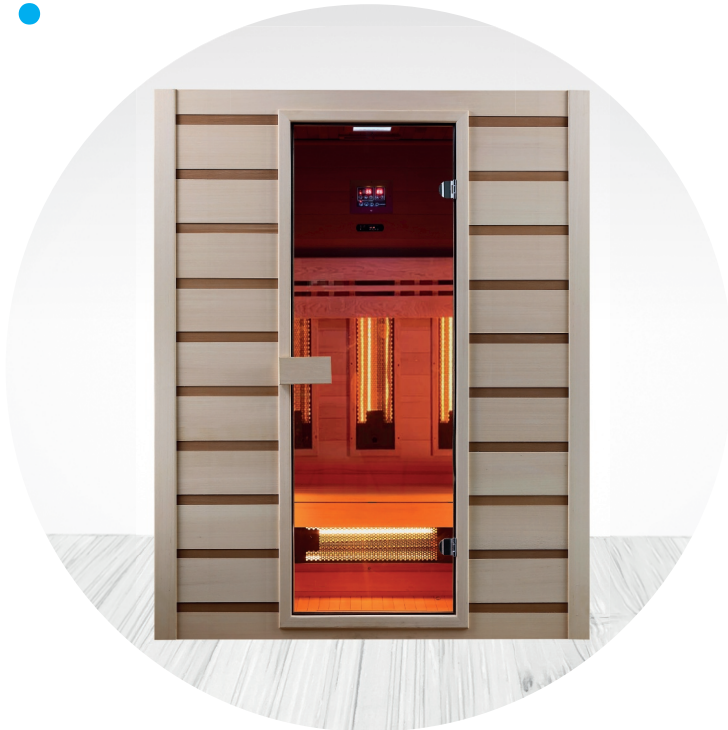

MÁME POSTAVENO

Ovládanie infra сауny



Pred spustením infra сауny sa uistite, že hlavný vypínač na stropе vo vnútri infra сауny je v polohe zapnuté = I (poloha O = vypnuté).

OVLÁDACÍ PANEL

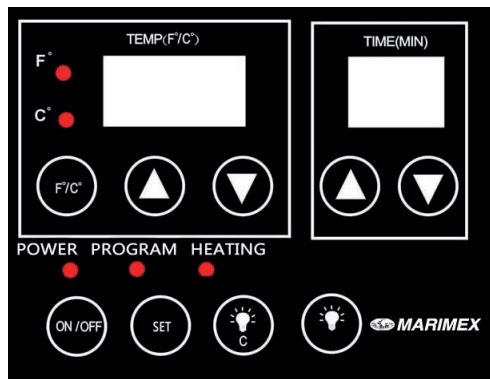

Tlačidlo slúži na zapnutie a vypnutie infra сауny. Krátkym stlačením tlačidla zapnete saunu - rozsvieti sa vnútorné farebné osvetlenie (biela farba).



Pomocou šípok nastavte požadovanú teplotu.

Pomocou šípok nastavte požadovaný čas saunovania.



Krátkym stlačením tlačidla  – aktivujete vykurovacie telesá. Sauna sa začne nahrievať.

Po uplynutí nastaveného času sa ohrievače automaticky vypnú.



– tlačidlo slúži na ovládanie vnútornej farebné **LED terapie**. Opakovanými stlačeniami tlačidla meníte farby LED terapie. Môžete tak navoliť farbu, ktorá je vám najprijemnejšia. V prípade, že chcete aby sa farby menili automaticky, navolte svetlo modrú farbu a potom vykonaním predchádzajúcich krokov stlačte ešte raz - LED terapia sa prepne na automatický režim a farby sa budú meniť každých 11 sekúnd. Stlačením a podržaním tlačidla na dobu 3 sekúnd sa LED terapia vypne.





– tlačidlo slúži k ovladaniu vnútorného svetla.



– tlačidlo umožňuje odložené spustenie sauny - odložený štart. Stlačte tlačidlo **SET**.



Pomocou šípok „TEMP“  – nastavíte hodiny a **pomocou šípok „TIME“**  – minúty, za ako dlho má sauna začať kúriť. Po uplynutí požadovaného času sa sauna automaticky zapne. Zaisťte, aby sauna nebola pri odloženom štarte v čase svojho zapnutí bez dozoru!



– tlačidlo umožňuje prepínať medzi stupnicou **Celsius / Fahrenheit**.

Stlačením a podržaním tlačidla **ON / OFF** saunu vypnete.





Ovládanie prehrávača



Krátkym stlačením tlačidla „**MODE**“  – navolíte požadovaný režim prehrávania: USB, pamäťová karta (ak je k dispozícii), Bluetooth, FM rádio, Line (externý vstup).

Ovládanie v režime USB / pamäťová karta alebo Bluetooth



Krátkym stlačením tlačidiel „**VOL-** / **VOL +**“  /  – preskakujete jednotlivé skladby a volíte požadované súbory na prehratie.



Dlhým stlačením tlačidiel „**VOL-** / **VOL +**“  /  – nastavujete požadovanú hlasitosť (0-32).

Tlačidlo „**PLAY / PAUSE**“  – slúži k pozastaveniu / spustenie prehrávaného obsahu.

Ovládanie v režime FM rádio

Dlhým stlačením tlačidla „**PLAY / PAUSE**“  – spustíte automatické ladenie staníc. Systém uloží všetky stanice, ktoré naladí.

Krátkym stlačením tlačidiel „**VOL-** / **VOL +**“  /  – volíte medzi jednotlivými uloženými stanicami.

Dlhým stlačením tlačidiel „**VOL-** / **VOL +**“  /  – nastavujete požadovanú hlasitosť (0-32).

Ovládanie ohrievačov

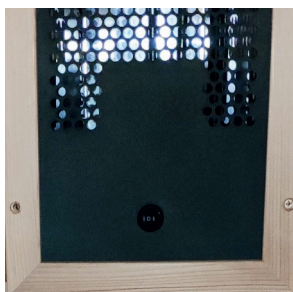

Sauna je vybavená duálnymi ohrievačmi. Každé vykurovacie teleso obsahuje **2 druhy ohrievačov - Red light a Magnesium**.

Pomocou tlačidla na spodnej strane vykurovacieho telesa si môžete zvoliť, aký ohrievač chcete zapnúť.

POLOHA „I“ – zapnutý ohrievač Red light

POLOHA „II“ – zapnutý ohrievač Magnesium

POLOHA „O“ – oba ohrievače vypnuté



Zapnúť obidva ohrievače naraz na jednom vykurovacom telese nemožno. Na každom vykurovacom telese môžete zvoliť iný druh ohrievača, poprípade zapnúť iba Vami zvolené vykurovacie telesá. Druhy ohrievačov môžete v priebehu saunovania ľubovoľne meniť.

RED LIGHT – dosahujú takmer okamžitú požadovanú teplotu. Sú tvorené trubicami z kremičitého skla, ktoré okrem intenzívneho sálavého tepla vyžarujú tiež svetlo umocňujúce ich blahodárne terapeutické účinky. Vyžarujú teplo na krátkych vlnových dĺžkach.

MAGNÉZIUM – magnéziové ohrievače (niekedy známe ako „Incoloy“) sú svojou štruktúrou takmer identické s keramickými ohrievačmi, ale ich vonkajšia vrstva je vyrobená z nerezovej ocele, hliníka, alebo zliatiny Incoloy. Rýchlo sa nahrievajú a dosahujú vysokých prevádzkových teplôt. Vyžarujú teplo v dlhých vlnových dĺžkach.

Bezpečnostné pokyny používania infrašauuny

- Pred každým zapnutím infrašauuny prezrite, či nie je poškodená či sa vnútri nenachádzajú nevhodné predmety.
- Infrašauunu neopravujte svojpomocne. V prípade akéhokoľvek problému sa obráťte priamo na predajcu. Neoprávnené pokusy o opravu môžu viesť k porušeniu bezpečnostných zásad a neplatnosti záruky.
- Ak dôjde k poškodeniu napájacieho kábla, je potrebné zabezpečiť okamžitú výmenu zástupcom výrobcu alebo inou kvalifikovanou osobou. Horúci napájací kábel znamená problém s napájacím zariadením. V takom prípade kontaktujte výrobcu alebo kvalifikovaný servis.
- V prípade výmeny náhradných dielov sa uistite, že sú kompatibilné s daným typom infrašauuny a majú rovnaké parametre ako pôvodné diely. Použitie neautorizovaných dielov môže viesť k požiaru, úrazu elektrickým prúdom alebo iným nebezpečenstvám. Po oprave poverte servisného technika bezpečnostnou kontrolou. Až potom je možné infrašauunu znovu používať.
- Nepoužívajte infrašauunu počas búrky, hrozí nebezpečenstvo úrazu elektrickým prúdom.
- Nelejte vodu ani iné kvapaliny na infračervené vykurovacie jednotky alebo iné elektrické zariadenia. Do vykurovacích jednotiek nenaťahujte tvrdými predmetmi, hrozí skrat, výpadok elektrickej siete či dokonca požiar.
- Ak je infrašauuna v pracovnom režime, nikdy v nej nezaspite.
- Opakovane nezapínajte a nevypínajte napájací a vykurovací systém, hrozí poškodenie elektrického zariadenia.
- Niektoré modely infrašauun sú vybavené strešnými svetlami, ktoré počas prevádzky dosahujú vysokých teplôt. Pri svietení sa ich nedotýkajte, hrozí popálenie. Buďte opatrní aj cca 20 minút po zhasnutí.
- Za prevádzky infrašauuny sa nedotýkajte infračervených ohrievačov, ich teplota





presahuje 70° C a hrozia popáleniny. Ohrievače nezakrývajte, môže vzniknúť požiar.

- Deti môžu infrasaunu používať len pod dohľadom dospelých.
- Neukladajte žiadne predmety na hornú alebo vnútornú stenu sauny. Do sauny nevnašajte domáce zvieratá, kovové predmety. Sauna nie je určená na sušenie bielizne.

Kedy infrasaunu nepoužívať

- Infrasauna nie je vhodná pre osoby:
 - so zníženými fyzickými, zmyslovými alebo mentálnymi schopnosťami, pokiaľ nie je zaistený ich dohľad a inštruktáž
 - ktoré nie sú oboznámené s obsluhou v rozsahu tohto návodu
 - pod vplyvom liekov, omamných prostriedkov a pod., znižujúcich schopnosť rýchlej reakcie
- Nepoužívajte infrasaunu po náročnom fyzickom výkone. Počkejte cca 30 minút, kým sa vaše telo neochladí.
- Pri používaní infrasauny hrozí prehriatie organizmu. Myslite na to, že telesná teplota by nemala presiahnuť 39° C (103° F). Medzi príznaky nadmerného prehriatia organizmu patrí závraty, letargia, ospalosť a mdloby. Následky nadmerného prehriatia organizmu môžu zahŕňať neschopnosť vnímať teplo, telesnú neschopnosť opustiť saunu, nevedenie si hroziaceho nebezpečenstva, stratu vedomia a poškodenia plodu u tehotných žien. Pri nastavovaní teploty infrasauny buďte preto mimoriadne opatrní.
- Vysoké teploty môžu negatívne pôsobiť na osoby s roztrúsenou sklerózou, systémovým lupus erythematosus, diabetickou neuropatiou, Parkinsonovou chorobou, nádory centrálného nervového systému alebo adrenalínovou nedostatočnosťou (napr. Addisonova choroba).
- Používanie infrasauny by sa mali vyvarovať osoby trpiace hemofiliou či poruchami krvácania. Infrasaunu neodporúčame osobám s horúčkou či alergiou na teplo. Kovové skrutky, kĺbové náhrady a ďalšie implantáty obvykle dlhovoľné infračervené žiarenie odrážajú, k ich zahrievaniu teda nedochádza.
- Silikónové implantáty naopak infračervené žiarenie absorbujú, preto môže dôjsť k zahriatiu implantátov či okolitého tkaniva. Vzhľadom k tomu, že sa silikón taví pri teplotách väčších ako 200° C, infračervené žiarenie by na ne nemalo mať negatívny



vplyv. Pacient s akýmkoľvek implantátom by mal použitie infrašauuny konzultovať so svojim lekárom.

- Ak beriete akékoľvek lieky, použitie infrašauuny konzultujte s lekárom alebo farmakológom. Niektoré lieky môžu ovplyvniť schopnosť tela regulovať teplotu. Sem patria napríklad diuretiká, antihistaminikami, beta-blokátormi alebo barbiturátmi.
- Infračervená terapia je nevhodná pre pacientov s niektorými srdcovými chorobami vrátane hypertenzie, hypotenzia, chronického srdcového zlyhania alebo problémy s koronárnou cirkuláciou. Ak trpíte jednou z týchto chorôb, dlhé vystavovanie vysokým teplotám pre vás môže byť nebezpečné.
- Táto kontraindikácia sa týka aj pacientov s liekmi na úpravu tlaku alebo s kardiostimulátorom. Vybrané modely infrašauun obsahujú magnety, ktoré môžu jeho činnosť ovplyvniť.
- Deti a ľudia vyššieho veku by mali užívanie infrašauuny konzultovať s lekárom. Telesná teplota sa u detí zvyšuje veľmi rýchlo a ich telesná termoregulácie nie je ešte tak vyvinutá ako u dospelých. Naopak u starších osôb sa schopnosť udržiavanie optimálnej telesnej teploty a funkcie potných žliaz postupom času znižuje.
- V prípade úrazu kĺbu neodporúčame navštevovať infrašauunu minimálne 48 hodín alebo kým opuch a začervenanie nevymiznú. U chronických opuchov kĺbov hrozí, že na tepelnú terapiu nebudú reagovať priaznivo.
- Počas tehotenstva (alebo aj pri podozrení) používanie infrašauuny neodporúčame. Pri zvyšovaní telesnej teploty môže totiž dochádzať k zvyšovaniu teploty abiotickej tekutiny, čo by v extrémnych prípadoch mohlo viesť k poškodeniu plodu a vrodeným chybám. U tehotných žien je zvýšené riziko prehriatia organizmu a následného bezvedomia.



Upozornenie

Infračervené lúče produkované vašou infrašauunou ponúkajú široké spektrum možných terapeutických prínosov a účinkov. Tieto prínosy sú prezentované len pre referenčné účely a neznamenajú, že by z týchto výrokov vyplývalo, že infračervené sauny vytvárajú prostriedok na liečbu alebo starostlivosť pri akejkoľvek chorobe. Takéto závery by sa z uvedených tvrdení nemali vyvodzovať.



Doporučenie

Starostlivosť o infrasaunu

- Na drevených častiach infrasauny, ktoré sú pohľadovo skryté, sa môžu vyskytovať drobné poškodenia vzniknuté pri výrobe (vrypy, škrabance a i.), ktoré nemajú vplyv na funkciu sauny ani neznižujú jej konečný vzhľad.
- Počas používania infrasauny môžu v dreve vznikáť drobné trhliny. Nejedná sa o vadu, ale o bežnú vlastnosť použitého dreva.
- Dvere infrasauny nie sú konštruované pre hermetické uzatvorenie. Ak používate infrasaunu na chladnom mieste, môžete dvere opatriť vhodným tesnením.
- Na čistenie infrasauny nepoužívajte kvapalné čistiace prostriedky ani aerosólové čistiadlá pokiaľ nie sú na to priamo určené.
- V infrasaune pravidelne zametajte alebo vysávajte podlahu a lavice.
- Miesta vystavené častému kontaktu s ľudským telom (okolie dverí, ovládací panel, steny nad lavicami, atď.) Utierajte čistou vlhkou handrou.
- Nepoužívajte čistiace prostriedky, ktoré môžu drevo zafarbiť alebo dokonca zanechať stopy. Vhodné nie sú ani prípravky, ktoré sa vplyvom tepla uvoľňujú. Používajte výhradne prípravok Saunareiniger.
- Interiér ani vonkajšie steny infrasauny nikdy nepolievajte vodou.
- Pri údržbe infrasauny nepoužívajte farby, moridlá ani iné chemické nátery.
- Horúčava môže spôsobiť uvoľňovanie škodlivých výparov.

Príslušenstvo

Pri infrasaunovaní môžete použiť rad doplnkov, ako sú solné lampy, vonné esencie či masážne pomôcky, ktoré zážitok ešte umocní. Kompletnú ponuku nájdete na www.marimex.cz.

Záručné podmienky

ZÁRUČNÉ PODMIENKY SA RIADIA REKLAMAČNÝM PORIADKOM
NA WWW.MARIMEX.CZ

USCHOVAJTE SI NÁVOD, PREDAJNÝ DOKLAD A SÉRIOVÉ ČÍSLO VÝROBKU
(UMIESTNENÝ NA INFRA SAUNE) PRE BUDÚCE POUŽITIE.



Likvidácia obalu a použitých elektrických a elektronických zariadení

Použitý obalový materiál odložte na miesto určené obcou na ukladanie odpadu. Použité elektrické a elektronické zariadenia nepatria do komunálneho odpadu. Dodržujte platné predpisy. Chráňte životné prostredie. Pre správnu likvidáciu a recykláciu nefungujúci elektrický prístroj vráťte svojmu predajcovi alebo odovzdajte do určeného zberného dvora. Ak zariadenie obsahuje batérie, potom ich pred odovzdaním predajcovi vyberte. Tento výrobok spĺňa všetky základné bezpečnostné a zdravotné požiadavky smerníc EÚ, ktoré sa naň vzťahujú. Chyby v tlači sú vyhradené



Kontakty

www.marimex.sk

Zákaznícke centrum
tel.: 02/330 04 194

e-mail: info@marimex.sk

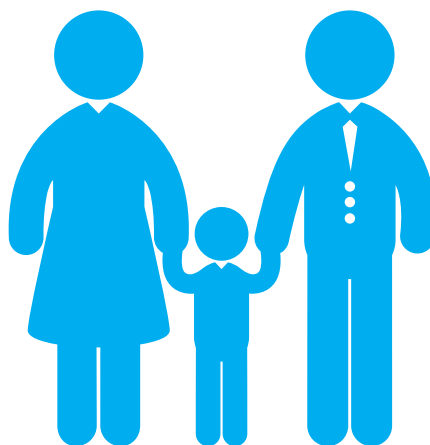

TRAMPOLÍNY Marimex

Trampolines Marimex



Intertek

ATEST

- Stability
- Surface resistance
- Strength of construction
- Safety net

Výběr z více
než 20 modelů

Range of more
than 12 models

Více informací o značkovém zboží Marimex a prodejních místech najdete na www.marimex.cz a www.marimex.sk.
For more information about Marimex products and sales points please visit www.marimex.cz or www.marimex.sk.

BAZÉNY Marimex

Aboveground pools Marimex



Výběr z více
než 60 modelů

Range of more than 60 models



Více informací o značkovém zboží Marimex a prodejních místech najdete na www.marimex.cz a www.marimex.sk.
For more information about Marimex products and sales points please visit www.marimex.cz or www.marimex.sk.

